

Gradius III

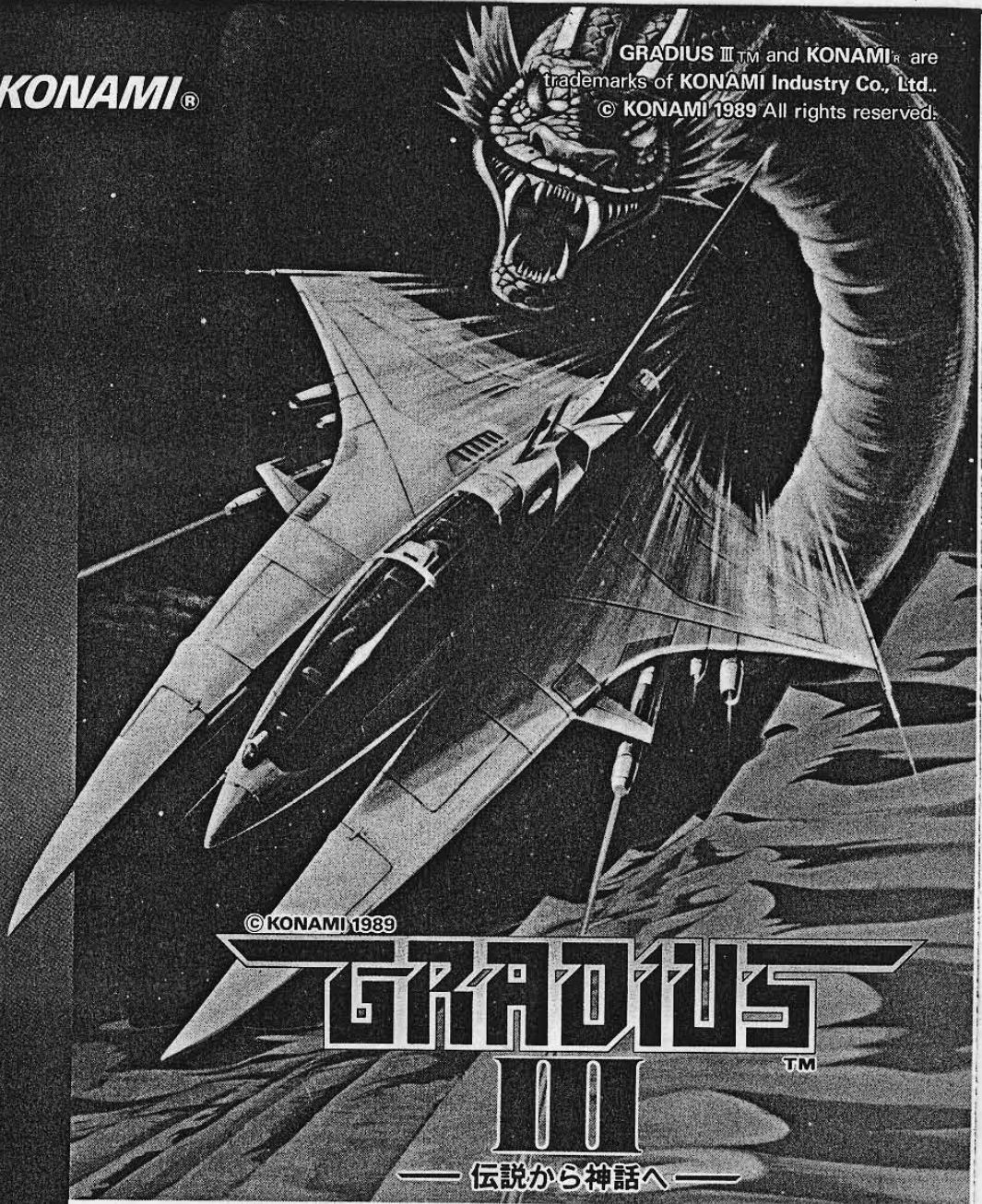

GRADIUS III™ and KONAMI® are  
trademarks of KONAMI Industry Co., Ltd..  
© KONAMI 1989 All rights reserved.



© KONAMI 1989

# GRADIUS III

— 伝説から神話へ —

## OPERATOR'S MANUAL

謹告

「グラディウスⅢ伝説から神話へ」は弊社(コナミ)が独自に開発したオリジナル製品であり、著作権、工業所有権、その他の諸権利はコナミ株式会社が所有しております。

WARNING

「GRADIUS III」 is an original game developed by KONAMI Industry Co., Ltd.. KONAMI Industry Co., Ltd. reserves all the copyrights, trademarks and other industrial property rights with respect to this game.

## 技術的な説明

- (1) P.C.ボードの電源仕様  
GND-V<sub>cc</sub> 5V5A 以上  
GND-(+12V) \* 束線図参照
- (2) モニターへの接続は、国内で販売されている、一般的なカラーモニターに接続可能です。
- (3) モニターは横置きでご使用ください。
- (4) 音量の調節は、P.C.ボード上のボリュームで行い、右へ回すと大きくなります。
- (5) P.C.ボードは精密装置のため、運送時などは、取扱い方に注意してください。

## 遊び方

- ① 8方向レバーでプレイヤー機を操作します。
- ② ボタンは3つで、左からパワーアップボタン、ショットボタン、ミサイルボタンとなっています。  
ミサイルボタンは、ミサイルにパワーアップ時のみ使用可能。
- ③ コインを入れてゲームスタート。
- ④ 最初にゲームのレベルをテクニカル（通常プレイ）と、ビギナー（初心者プレイ）のどちらかをセレクトします。  
8方向レバーで右（ビギナー）または左（テクニカル）を選び、いずれかのボタンで決定します。  
テクニカル：通常プレイ  
ビギナー：初心者プレイ（3ステージでエンドゲームプレイヤー機アウト時、一段階パワーダウン）
- ⑤ 次にタイプセレクトか、エディットモードのどちらかを選択します。  
タイプセレクト：ウエポンタイプを4組（A、B、C、D）の中より選びます。つづけて、シールドタイプを3種類（A、B、C）の中より選びます。レバーを縦に入れてボタンで決定します。  
エディットモード：各パワーメーター（ミサイル、ダブル、レーザー、オプション、？、！）毎に選択します。
- ⑥ ゲームスタート。
- ⑦ ショットボタンで攻撃開始。
- ⑧ 赤色の敵、又は編隊の敵を全滅させると「エネルギーカプセル」が現われます。「エネルギーカプセル」を取る毎に、パワーメーターに表示されたパワーアップが順番に光ります。好みのパワーメーターが光っている時に、パワーアップボタンを押してパワーアップします。
- ⑨ 同時にいくつものパワーアップをする事が可能です。但し、(DOUBLE) と (LASER) の併用は出来ません。

(コンパネ見取図)

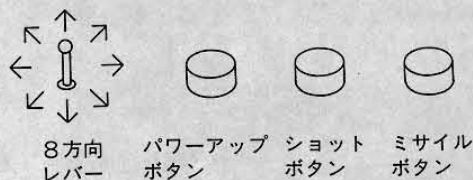

## Technical Information

- (1) Required power capacity  
GND-V<sub>cc</sub> 5V5A or more  
GND-(+12V)  
\* See the Wiring Diagram.
- (2) Output  
R(red) analog, positive  
G(green) analog, positive  
B(blue) analog, positive  
SYNC, H-V complexed, negative
- (3) The monitor should be horizontally installed.
- (4) Use the volume knob on the PCB to adjust sound level.  
Turn the knob clockwise and it becomes louder.
- (5) Handle with care.

## Play Instruction

- Move your spaceship by using 8-way joystick and destroy enemies with SHOOT button.
- Use MISSILE button to launch missiles after you have obtained the power up feature.
- Deposit coin (s) and press start button.
- Select TYPE SELECT (left) or EDIT MODE (right) for power up feature selections.  
TYPE SELECT...Choose one out of the four combinations.  
Then, select the shield type you want among the three.  
EDIT MODE...Select one type for each feature.
- The game starts after you have done above selections.
- Destroy the red enemies or those in formation and capture power capsules.
- Press POWER UP button to obtain features illuminated on power meter.
- You can obtain multiple power up features but you cannot have DOUBLE as well as LASER.

(TWO PLAYERS ALTERNATING PLAY)

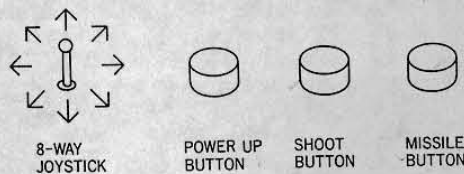

ディップ スイッチ No.1 セット

1. コインスイッチNo.1セット

SW	1	2	3	4	コイン	プレイ
○	OFF	OFF	OFF	OFF	1	1
	ON				1	2
	OFF	ON			1	3
	ON				1	4
	OFF	OFF	ON	OFF	1	5
	ON				1	6
	OFF	ON			1	7
	ON				2	1
	OFF	OFF	OFF	ON	2	3
	ON				2	5
	OFF	ON			3	1
	ON				3	2
	OFF	OFF	ON	ON	3	4
	ON				4	1
	OFF	ON			4	3
	ON				フリープレイ	

フリープレイとはコインを入れずにプレイ出来る状態を言う

2. コインスイッチNo.2セット

SW	5	6	7	8	コイン	プレイ
○	OFF	OFF	OFF	OFF	1	1
	ON				1	2
	OFF	ON			1	3
	ON				1	4
	OFF	OFF	ON	OFF	1	5
	ON				1	6
	OFF	ON			1	7
	ON				2	1
	OFF	OFF	OFF	ON	2	3
	ON				2	5
	OFF	ON			3	1
	ON				3	2
	OFF	OFF	ON	ON	3	4
	ON				4	1
	OFF	ON			4	3
	ON				無	効

DIP SWITCH No.1 SETTINGS

1. COIN SWITCH NO.1 SETTINGS

SW	1	2	3	4	COIN	PLAY
○	OFF	OFF	OFF	OFF	1	1
	ON				1	2
	OFF	ON			1	3
	ON				1	4
	OFF	OFF	ON	OFF	1	5
	ON				1	6
	OFF	ON			1	7
	ON				2	1
	OFF	OFF	OFF	ON	2	3
	ON				2	5
	OFF	ON			3	1
	ON				3	2
	OFF	OFF	ON	ON	3	4
	ON				4	1
	OFF	ON			4	3
	ON				FREEPLAY	

FREEPLAY : You can play games without coins.

2. COIN SWITCH NO.2 SETTINGS

SW	5	6	7	8	COIN	PLAY
○	OFF	OFF	OFF	OFF	1	1
	ON				1	2
	OFF	ON			1	3
	ON				1	4
	OFF	OFF	ON	OFF	1	5
	ON				1	6
	OFF	ON			1	7
	ON				2	1
	OFF	OFF	OFF	ON	2	3
	ON				2	5
	OFF	ON			3	1
	ON				3	2
	OFF	OFF	ON	ON	3	4
	ON				4	1
	OFF	ON			4	3
	ON				VOID	

### ディップスイッチ No.2 セット

#### 1. プレーヤー数

SW	1	2	プレーヤー数
○	OFF	OFF	2
	ON	OFF	3
	OFF	ON	5
	ON	ON	7

#### 2. テーブル/アップライト切り換え

SW	3	タイプ
○	OFF	テーブル型
	ON	アップライト型

#### 3. ボーナス設定

SW	4	5	ボーナス
○	OFF	OFF	初回 20,000点、2回目以降 70,000点毎
	ON	OFF	初回 100,000点、2回目以降 100,000点毎
	OFF	ON	初回 50,000点のみ
	ON	ON	初回 100,000点のみ

#### 4. ゲームの難度

SW	6	7	難度
○	OFF	OFF	易しい
	ON	OFF	普通
	OFF	ON	難しい
	ON	ON	大変難しい

#### 5. テモ中の音

SW	8	音
○	OFF	無
	ON	有

### ディップスイッチ No.3 セット

#### 1. ビデオスクリーン反転 (モニター)

SW	1	スクリーン
○	OFF	正常
	ON	反転

#### 2. 通常アップライト/VSアップライト切り換え

SW	2	タイプ
○	OFF	通常アップライト (ミニアップライトを含む)
	ON	VSアップライト

#### 3. モード切り換え

SW	3	モード
○	OFF	ゲームモード
	ON	テストモード

SW4は未使用。

○は標準設定

### DIP SWITCH No.2 SETTINGS

#### 1. THE NUMBER OF PLAYER'S LIFE

SW	1	2	NUMBER
○	OFF	OFF	2
	ON	OFF	3
	OFF	ON	5
	ON	ON	7

#### 2. CHANGE OF TABLE/UPRIGHT

SW	3	TYPE
○	OFF	TABLE
	ON	UPRIGHT

#### 3. BONUS LIFE

SW	4	5	BONUS LIFE
○	OFF	OFF	AT 20,000 PTS AND THEN EVERY 70,000 PTS
	ON	OFF	AT 100,000 PTS AND THEN EVERY 100,000 PTS
	OFF	ON	AT 50,000 PTS ONLY
	ON	ON	AT 100,000 PTS ONLY

#### 4. DIFFICULTY OF THE GAME

SW	6	7	DIFFICULTY
○	OFF	OFF	EASY
	ON	OFF	NORMAL
	OFF	ON	DIFFICULT
	ON	ON	VERY DIFFICULT

#### 5. SOUND IN ATTRACTIVE MODE

SW	8	SOUND
○	OFF	OFF
	ON	ON

### DIP SWITCH No.3 SETTINGS

#### 1. VIDEO SCREEN FLIP

SW	1	SCREEN
○	OFF	NORMAL
	ON	UPSIDE DOWN

#### 2. SINGLE/DUAL UPRIGHT CONTROL

SW	2	TYPE
○	OFF	SINGLE CONTROL UPRIGHT
	ON	DUAL CONTROL UPRIGHT

#### 3. CHANGE OF MODE

SW	3	MODE
○	OFF	GAME
	ON	TEST

SW4 is not used.

○ shows recommended settings.

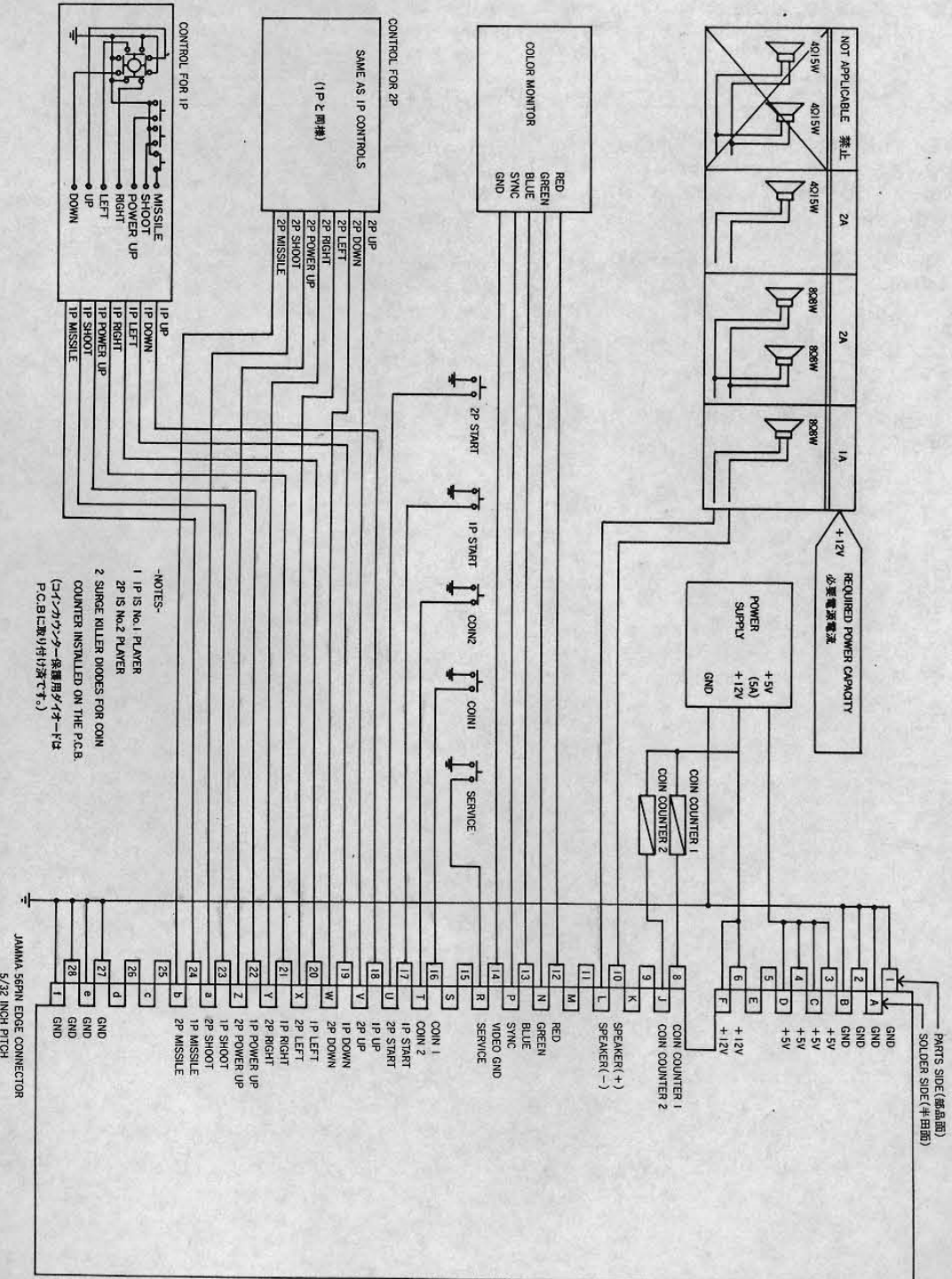

---

## セルフテスト

---

正常な場合：OKと表示後、ゲームが始まります。  
異常な場合：BADと表示され、チェックを繰り返します。

---

## マニュアルテスト

---

### (1) 起動方法

ティップスイッチNo.3のSW3をONにして電源を入れることにより、マニュアルテストが行えます。1プレイヤー用のスタートボタンを押すことにより、チェック項目が移行します。

### (2) テスト項目

1. ROMチェック
2. 画面歪みの調整
3. 色調整
4. I/Oチェック
5. コインカウンターチェック
6. サウンドチェック
7. ティップスイッチ設定

\* 2プレイヤー用のスタートボタンを押すことにより、音コードが更新できます。

---

## Self Test

---

Normal: OK will be displayed. Then the game will start.  
Abnormal: BAD will be displayed and self test will repeat itself.

---

## Manual Test

---

### (1) How to start

Turn on the power while the SW 3 of the DIP SWITCH No. 3 is on. Push 1-player start button to change items.

### (2) Test items

1. ROM check
  2. Picture contortion
  3. Color check
  4. I/O check
  5. Coin counter check
  6. Sound check
  7. Dip switch settings
- \* Push 2-player start button to change sound code.