

GRADIUS

GRADIUS™

OPERATOR'S MANUAL

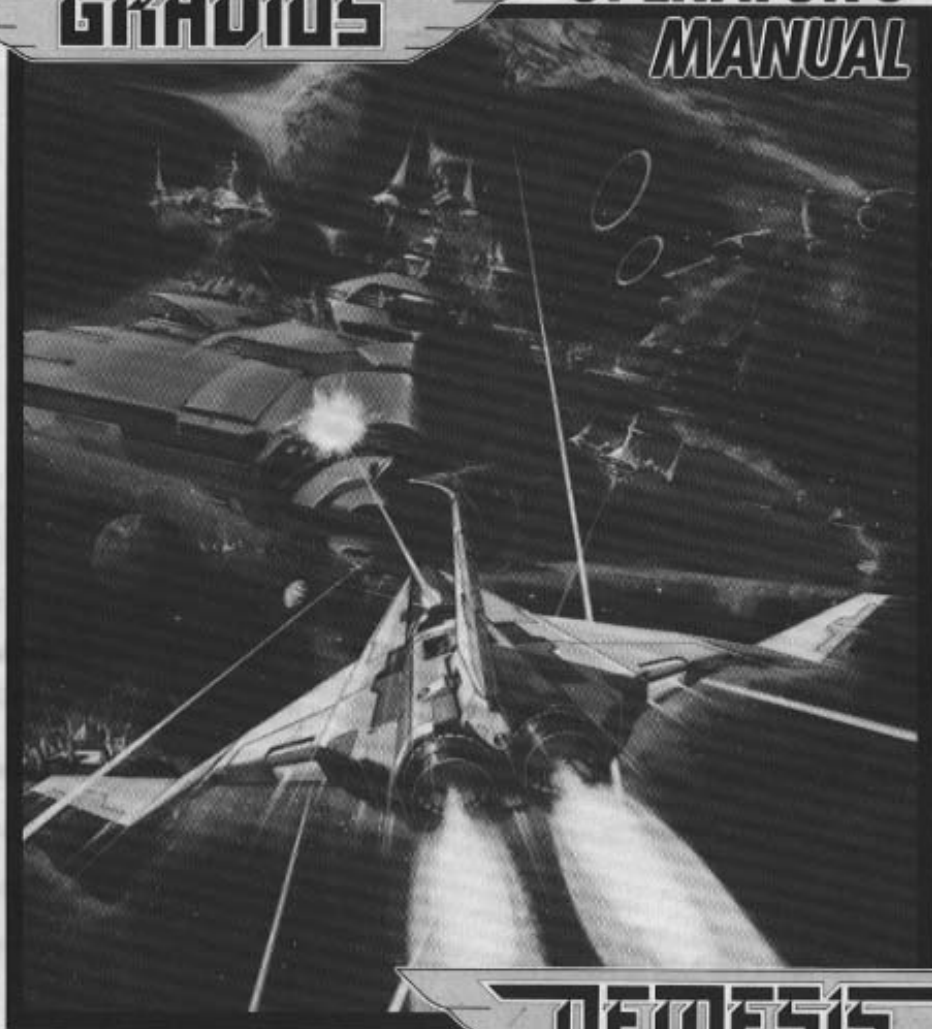

NEMESIS™

NEMESIS

This game is distributed as
"GRADIUS" in JAPAN only and
as "NEMESIS" in all other countries.

Konami®

警告

WARNING

「グラディウス(ネメシス)」は、弊社(コナミ)が、独自に開発したオリジナル製品であり、著作権、工業所有権、その他の権利は、コナミ株式会社が所有しております。

"GRADIUS(NEMESIS)" is an original game developed by Konami Industry Co., Ltd. Konami Industry Co., Ltd. reserves all the copyrights, trademarks and other industrial property rights with respect to this game.

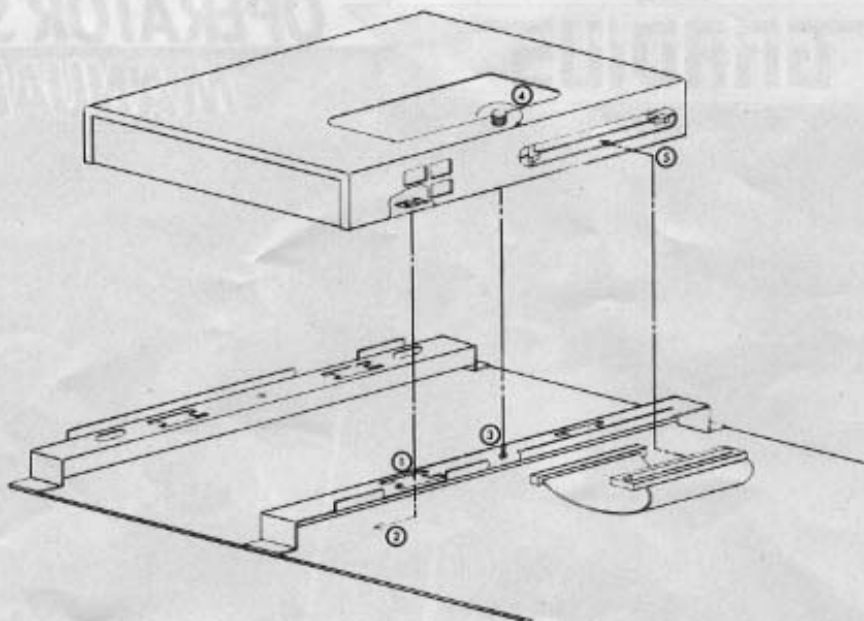

● 組立て手順

PCBとバブルソフトウェアを組立てて下さい。
 バブルソフトウェア底部の突起部を①の穴に差し込んで②の方向にスライドさせて下さい。
 つまみ④の先端を③の穴に合わせ時計方向に回して固定して下さい。
 そしてフラットケーブルを⑤の穴に差し込み、左右の爪でロックして下さい。

● 取りはずし方は、組立て手順の逆から行なって下さい。

注意

- 1、電源を入れてから約6分~10分間は、ゲームができません。
- 2、このケースは、磁石・スピーカー等に近づけない事。



- 3、無断で改造および分解された場合は、一切の保障を負いかねます。

● Mount Bubble Software on the PCB.

1. Position the Bubble Software box on the guide rails as per the arrow ①
2. Slide it in the → ② direction until it is fixed.
3. Drive the screw into the hole (③) as indicated (④).
4. Connect the flat cable connector to the box (⑤).

*Make sure both sides of flat cable connector are firmly locked.

*For more details, refer to the instruction the Bubble Software.

● Remove Bubble Software from the PCB in reverse order.

Notes

1. Please wait approximately 10minutes to start the game after switching on the power.
2. Keep this box apart from magnetic materials such as magnet and speakers.

3. Should you alter or take apart this system, we bear no responsibilities for the consequent malfunction.

● グラディウス 遊び方

8方向レバーでプレイヤーを動かして下さい。
ショットボタンで敵を破壊することができます。

Move your plane by 8-way joystick.
Destroy enemies by "Shoot" button.

コントロールパネルの例



Example of
**CONTROL
PANEL.**

パワーアップ方法

○赤色の敵、又は編隊の敵を全て破壊すると「エネルギーカプセル」が現われます。「エネルギーカプセル」を取るごとに、レベルメータに表示されたパワーアップ方法が順番に黄色く光ります。

プレイヤーのしたいパワーアップ方法が黄色に光っているとき、パワーアップボタンを押すと、そのパワーアッププレイ方法ができます。

〈レベルメータ〉

SPEED UP	MISSILE	DOUBLE	LASER	OPTION	?
----------	---------	--------	-------	--------	---

○同時にいくつものパワーアップをすることは可能です。但し「DOUBLE」と「LASER」の併用はできません。

★「SPEED UP」にパワーアップすると、プレイヤーの速度が速くなります。5段階までスピードアップすることが可能です。

★「MISSILE」にパワーアップすると、ミサイルボタンで地上の敵を破壊することができます。

★「DOUBLE」にパワーアップすると、ショットボタンで空中の敵と天井の敵を破壊することができます。

★「LASER」にパワーアップすると、ショットボタンでレーザー光線を発射することができます。

★「OPTION」にパワーアップすると、分身が付きます。オプションは最高4つまで取ることが可能です。

★「？」にパワーアップすると、バリアが付きます。バリアは敵や壁にぶつかるとだんだん小さくなっていきます。

1. Capture special capsules to increase your powers.
2. Press the 'Special Power Button' to obtain features illuminated on power meter. Feature changes for each capsule you take.

(LEVEL METER)

SPEED UP	MISSILE	DOUBLE	LASER	MULTIPLE	?
----------	---------	--------	-------	----------	---

3. You can obtain multiple special powers but you can not have DOUBLE as well as LASER.

- ★ SPEED UP.....Five Speed levels, Travel faster each time.
- ★ MISSILEPress the missile button to launch the missiles.
- ★ DOUBLEFire rockets upwards as well as forwards.
- ★ LASER.....Your forward rockets turn to deadly lasers.
- ★ MULTIPLEIncrease your fire power by upto 4 times as much.
- ★ ?Protect your spaceship with special force field barriers.

セルフテスト

① 起動方法

① DIP SW3のSW3をONにして、電源を入れる事により、セルフテストが行える。

② テスト項目

- ① 画面歪の調整
- ② 色調整
- ③ コントロール調整
- ④ コインカウンターチェック
- ⑤ DIP SWITCH セット設定
- ⑥ サウンドチェック

*1P START ボタンを押す事により、テスト項目が移項する。

Self Test

a) How to start

- ① Turn on the SW3 of the DIP SW3.

b) Test Items

- ① Conditioning of Picture Contortion
- ② Color Conditioning
- ③ Control Check
- ④ Coin Counter Check
- ⑤ DIP SW SET
- ⑥ Sound Check

* To change items, push 1P start button.

DIP SWITCH SETTINGS

DIP SWITCH NO.1 SETTINGS

COIN 1

SW	4	3	2	1	COIN	PLAY	
○	OFF	OFF	OFF	OFF	1	1	
				ON	1	2	
			ON	OFF	OFF	1	3
					ON	1	4
			ON	OFF	OFF	1	5
					ON	1	6
	ON	OFF	ON	OFF	1	7	
				ON	2	1	
			ON	OFF	OFF	2	3
					ON	2	5
			ON	OFF	OFF	3	1
					ON	3	2
ON	OFF	OFF	3	4			
		ON	4	1			
ON	OFF	OFF	4	3			
		ON	FREE PLAY				

COIN 2

SW	8	7	6	5	COIN	PLAY	
○	OFF	OFF	OFF	OFF	1	1	
				ON	1	2	
			ON	OFF	OFF	1	3
					ON	1	4
			ON	OFF	OFF	1	5
					ON	1	6
	ON	OFF	ON	OFF	1	7	
				ON	2	1	
			ON	OFF	OFF	2	3
					ON	2	5
			ON	OFF	OFF	3	1
					ON	3	2
ON	OFF	OFF	3	4			
		ON	4	1			
ON	OFF	OFF	4	3			
		ON	INVALIDITY				

DIP SW 1

ON									
OFF	●	●	●	●	●	●	●	●	●
	1	2	3	4	5	6	7	8	

DIP SWITCH NO.2 SETTINGS

1. THE NUMBER OF PLAYER'S LIFE /プレイヤー数

SW	2	1	NUMBER
○	OFF	OFF	3
		ON	4
	ON	OFF	5
		ON	7

2. CHANGE OF TABLE OR UPRIGHT /テーブル・アップライト切り替え

SW	3	TYPE
○	OFF	TABLE
	ON	UPRIGHT

3. BONUS SET /ボーナスセット

SW	5	4	FIRST	SECOND
○	OFF	OFF	20000	70000
		ON	30000	80000
	ON	OFF	20000	
		ON	30000	

4. DIFFICULTY OF THE GAME /難度

SW	7	6	DIFFICULTY
○	OFF	OFF	EASY
		ON	NORMAL
	ON	OFF	DIFFICULT
		ON	VERY DIFFICULT

5. SOUND IN ATTRACTIVE MODE /デモ中の音

SW	8	SOUND
○	OFF	OFF
	ON	ON

DIP SW2

ON	<input type="checkbox"/>	<input type="checkbox"/>	<input type="checkbox"/>	<input checked="" type="checkbox"/>	<input type="checkbox"/>	<input checked="" type="checkbox"/>	<input type="checkbox"/>	<input checked="" type="checkbox"/>
OFF	<input checked="" type="checkbox"/>	<input checked="" type="checkbox"/>	<input checked="" type="checkbox"/>	<input type="checkbox"/>	<input checked="" type="checkbox"/>	<input type="checkbox"/>	<input checked="" type="checkbox"/>	<input type="checkbox"/>
	1	2	3	4	5	6	7	8

*◎Turn sw 3 on for upright use.

DIP SWITCH NO.3 SETTINGS

1. VIDEO SCREEN FLIP /モニターセット

SW	1	INITIALIZE
○	OFF	NORMAL
	ON	UPSIDE DOWN

2. SINGLE/DUAL CONTROL UPRIGHT /コントロールセット

SW	2	TYPE
○	OFF	SINGLE UPRIGHT CONTROL
	ON	DUAL UPRIGHT CONTROL

3. CHANGE OF MODE /セルフテストセット

SW	3	MODE
○	OFF	GAME MODE
	ON	CHECK MODE

SW4 : NOT USED

SW5 : NOT USED

SW6 : NOT USED

SW7 : NOT USED

SW8 : NOT USED

DIP SW3

ON	<input type="checkbox"/>	<input type="checkbox"/>	<input type="checkbox"/>	<input type="checkbox"/>	<input type="checkbox"/>	<input type="checkbox"/>	<input type="checkbox"/>	<input type="checkbox"/>
OFF	<input checked="" type="checkbox"/>	<input checked="" type="checkbox"/>	<input checked="" type="checkbox"/>	<input checked="" type="checkbox"/>	<input checked="" type="checkbox"/>	<input checked="" type="checkbox"/>	<input checked="" type="checkbox"/>	<input checked="" type="checkbox"/>
	1	2	3	4	5	6	7	8

●●は標準設定

このゲームの難度は、コナミにより平均的プレイヤーの技量に合わせ
て設定してあります。従ってそのままのレベルで使ってください。
もし変更する必要があるときは、充分考慮した上で行って下さい。

*◎SHOWS RECOMMENDED SETTING

The level of difficulty of this game was set as it is by
KONAMI, on the ground of meeting the average player's
skill.

Therefore the level should remain as it is, and if there
should be a necessity to alter it, it should be done with
enough consideration.

