

VIDEO GAME

ミスターブエもん

Mr. 五右衛門

© Konami 1986

TM



警告

WARNING

「Mr. 五右衛門」は、弊社(コナミ)が独自に開発したオリジナル製局であり、著作権、工業所有権、その他の諸権利はコナミ株式会社が所有しております。

「Mr. 五右衛門」 is an original game developed by Konami Industry Co., Ltd. Konami Industry Co., Ltd. reserves all the copyrights, trademarks and other industrial property rights with respect to this game.

技術的な説明

(1) P.Cボードの電源仕様

GND-V_{cc} 5V 3A以上
GND-(+12V) 束線図参照

(2) モニターへの接続は、国内で販売されている、一般的なカラーモニターに接続可能です。

(3) 音量の調節はP.Cボード上のボリュームで行い、右へ回すと大きくなります。

(4) P.Cボードは精密装置の為、運送時などは、取扱い方に注意してください。

遊び方

- 4方向ジョイスティックと、「攻撃」「投げ」の2つのボタンでプレイヤーを操作して下さい。
- ジョイスティックを上に入れると、上の段に行けます。ジョイスティックを下に入れると、下の段に行けます。
ジョイスティックが左右に入っている状態から、ジョイスティックを上・下に入れると斜めに上・下移動(段移動)できます。これ以外の時は、真上・真下に移動します。
- 敵につかまった場合、すばやく、ジョイスティックを左右に振り続けると、敵を振り払えます。
- 敵につかまり縄で縛られた時、敵の投げた物に当たった時、海に落ちた時、月が落ちてきた時(タイムオーバー)等、アウトとなります。
- ステージは全部で4ステージあり、各ステージ、前半、中半、後半に分れています。後半のボス敵を倒して先に進むとバタンクリアとなります。
- 1人でゲームをする時、プレイヤーはアウトとなった位置より続けてゲームが再開できます。(プレイヤーが残っている場合)
- 2人でゲームをする時、プレイヤーがアウトとなったそのステージの前半、中半、後半のいずれか(プレイヤーのプレイしていた場所)の最初より、ゲームが再開されます。

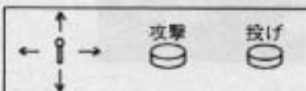

セルフテスト

正常な場合：'OK'と表示後、ゲームが始まる。
異常な場合：'BAD'と表示され、止まる

マニュアルテスト

(a) 起動方法

ティップスイッチNo.3のスイッチ3をONにして、電源スイッチをONして下さい。この後ゲームを開始するためには、一旦、電源スイッチをOFFにして、ティップスイッチNo.3のスイッチ3をOFFにして下さい。

(b) テスト項目

2Pボタンを押すごとに、テスト項目が切り替わります。

(c) マニュアルテスト項目

- ① 歪みチェック：画面上に格子を表示します。
- ② 色調整：12ブロックの色を表示します。
- ③ コントロールチェック：
レバー、コイン、セレクターの各スイッチ状態を画面上に表示します。
- ④ コインカウンターチェック：
コインカウンター1と2を8回づつ上げ続けます。
- ⑤ ティップスイッチ設定：
ティップスイッチを画面上に表示します。
ティップスイッチの調整は電源を切って行い、このモードで確認して下さい。
- ⑥ サウンド・チェック：
約4秒毎に次の音が鳴ります。
1Pスタートボタンを押すと次の音が鳴ります。

ティップスイッチNo. 1セット

1. コインスイッチNo. 1セット

SW	1	2	3	4	コイン	プレイ
○	OFF	OFF	OFF	OFF	1	1
	ON	OFF			1	2
	OFF	ON			1	3
	ON	ON			1	4
	OFF	OFF	ON	OFF	1	5
	ON	OFF			1	6
	OFF	ON			1	7
	ON	ON			2	1
	OFF	OFF	OFF	ON	2	3
	ON	OFF			2	5
	OFF	ON			3	1
	ON	ON			3	2
	OFF	OFF	ON	ON	3	4
	ON	OFF			4	1
	OFF	ON			4	3
	ON	ON			フリープレイ	

(注)フリープレイとはコインを投入せずプレイできる状態をいう。

2. コインスイッチNo. 2セット

SW	5	6	7	8	コイン	プレイ
○	OFF	OFF	OFF	OFF	1	1
	ON	OFF			1	2
	OFF	ON			1	3
	ON	ON			1	4
	OFF	OFF	ON	OFF	1	5
	ON	OFF			1	6
	OFF	ON			1	7
	ON	ON			2	1
	OFF	OFF	OFF	ON	2	3
	ON	OFF			2	5
	OFF	ON			3	1
	ON	ON			3	2
	OFF	OFF	ON	ON	3	4
	ON	OFF			4	1
	OFF	ON			4	3
	ON	ON			無効	

ティップスイッチNo. 2セット

1. プレイヤー数

SW	1	2	プレイヤー数
○	OFF	OFF	2
	ON	OFF	3
	OFF	ON	5
	ON	ON	7

2. テーブル型/アップライト型 切り換え

SW	3	タイプ
○	OFF	テーブル型
	ON	アップライト型

3. ボーナス設定

SW	4	5	ボーナス
○	OFF	OFF	1回目20000PTS, 2回目以降40000PTS毎
	ON	OFF	1回目30000PTS, 2回目以降70000PTS毎
	OFF	ON	1回目40000PTS, 2回目以降80000PTS毎
	ON	ON	1回目50000PTS, 2回目以降90000PTS毎

4. ゲームの難度

SW	6	7	難度
○	OFF	OFF	易しい
	ON	OFF	普通
	OFF	ON	難しい
	ON	ON	大変難しい

5. テモ中の音

SW	8	音
○	OFF	無
	ON	有

ティップスイッチNo. 3セット

1. ビデオスクリーン反転切り換え(モニター)

SW	1	
○	OFF	正常
	ON	反転

2. VSアップライトタイプ 切り換え

SW	2	タイプ
○	OFF	通常タイプ
	ON	VSアップライトタイプ

3. モード 切り換え

SW	3	モード
○	OFF	ゲーム モード
	ON	テスト モード

☆SW4: 未使用

○: 標準設定

束線図

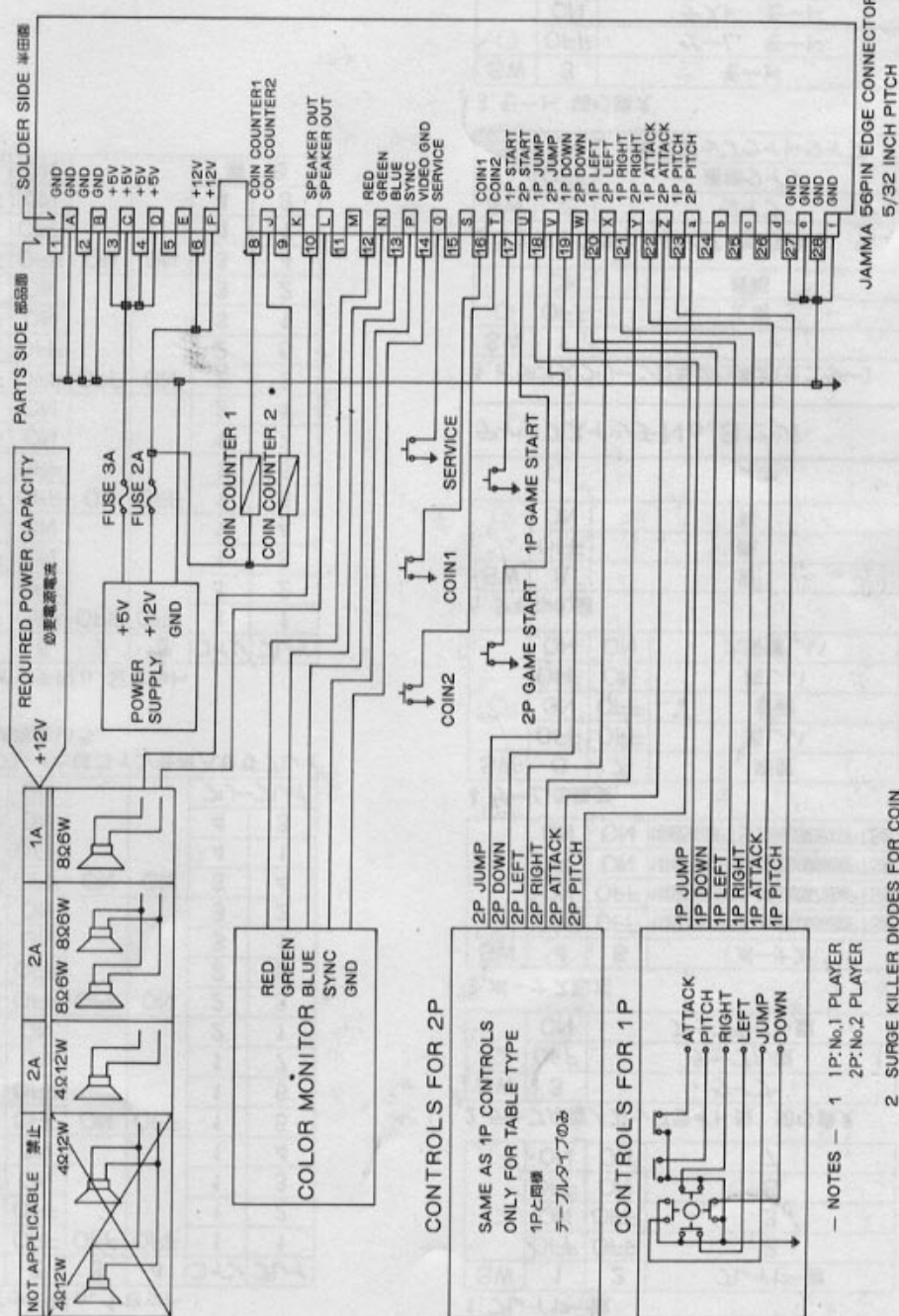

- NOTES — 1 1P, No.1 PLAYER
2P, No.2 PLAYER
- 2 SURGE KILLER DIODES FOR COIN COUNTER INSTALLED ON THE P.C.B. コインカウンター用保護ダイオードは、P.C.B.に取付け済みです。

コントロールパネル情報

「ミスター五右衛門」をご購入頂き、誠にありがとうございます。

このゲームの操作盤は、4方向レバー(1ヶ)と、発射ボタン(2ヶ)の仕様の物を御使用ください。当社としては、以下の操作盤を推奨致します。

メーカー	型番
三和エレクトロニクス	OOP-8-2
セイミツ	CT-5-Z
	CT-5-SII
	CT-6-Z
	CT-6-SII
	CT-9-Z
CT-9-SII	

1P側



2P側



注) 配線ミスのないよう、注意してください。

Konami®